



Q5





# ГОТОВ КО ВСЕМУ

В мире, полном возможностей, каждый день — это новый шанс. Не упустите момент благодаря новому Audi Q5



Новый Audi Q5 4-9 | Техника 10-15 | Салон 16-19 | Информационно-развлекательные системы 20-33 | Комплектации и пакеты отделки 34-39 | Прочие варианты комплектации и аксессуары 40-49 | Audi Q5 в Интернете 50-51 | Технические характеристики 52-55

В представленных вариантах комплектации речь идет в том числе о дополнительном оборудовании, поставляемом за отдельную плату. Более подробную информацию о стандартной комплектации и дополнительном оборудовании Вы можете получить на сайте [www.audi.com](http://www.audi.com) или у официального дилера Audi Вашего региона. Данные о расходе топлива и выбросах CO<sub>2</sub> приведены на странице 52.



# Великолепен на любом ландшафте.

## Новый Audi Q5

Не оставляйте ничего на волю случая. Комфортный, стильный, динамичный — этот кроссовер премиум-класса сразу производит впечатление. Выразительный внешний вид, мощный двигатель и самые передовые технологии. Возможности этого автомобиля чрезвычайно широки. Каждый день за новыми впечатлениями — на новом Audi Q5.



В представленных вариантах комплектации речь идет в том числе о дополнительном оборудовании, поставляемом за отдельную плату. Более подробную информацию о стандартной комплектации и дополнительном оборудовании Вы можете получить на сайте [www.audi.com](http://www.audi.com) или у официального дилера Audi Вашего региона. Данные о расходе топлива и выбросах CO<sub>2</sub> приведены на странице 52.



## Великолепен в движении.

## И когда стоит на месте

Каждая деталь нового Audi Q5 выполнена в характерном Q-дизайне и воплощает динамику и независимость. Например, броский капот или наклонная линия крыши, внешние зеркала заднего вида на плечевой линии и узкая форма окон. Опциональные частично полированные легкосплавные диски контрастного серого цвета, дизайн «5 сегментированных спиц»<sup>1</sup>, воплощают в себе квинтэссенцию спортивных качеств. Они производят впечатление, даже когда автомобиль стоит на месте.



В представленных вариантах комплектации речь идет в том числе о дополнительном оборудовании, поставляемом за отдельную плату. Более подробную информацию о стандартной комплектации и дополнительном оборудовании Вы можете получить на сайте [www.audi.com](http://www.audi.com) или у официального дилера Audi Вашего региона. Данные о расходе топлива и выбросах CO<sub>2</sub> приведены на странице 52. <sup>1</sup> Обратите внимание на особенности эксплуатации колесных дисков, приведенные на стр. 52.



## Свет в новом облике. Светодиодные фары Audi Matrix

Новый Audi Q5 — яркий автомобиль во всех смыслах. Еще издалека он заметен благодаря опциональным светодиодным фарам Audi Matrix. Светодиодные дневные ходовые огни невозможно спутать ни с какими другими. Динамические указатели поворота невозможно не заметить. И невозможно ничем заменить камеру, которая в определенных системных границах распознает движущиеся спереди или навстречу автомобили. Прогресс налицо: за долю секунды фары адаптируются к ситуации на дороге. Также достойны внимания скульптурная решетка радиатора и эффектные горизонтальные линии, подчеркивающие ширину и основательность Audi Q5.

В представленных вариантах комплектации речь идет в том числе о дополнительном оборудовании, поставляемом за отдельную плату. Более подробную информацию о стандартной комплектации и дополнительном оборудовании Вы можете получить на сайте [www.audi.com](http://www.audi.com) или у официального дилера Audi Вашего региона. Данные о расходе топлива и выбросах CO<sub>2</sub> приведены на странице 52.







## Сила quattro. Распознать нужный момент

Полный привод quattro с технологией ultra готов к преодолению почти любой поверхности. И к любым задачам, которые поставит перед ним будущее. Все четырехцилиндровые двигатели с постоянным полным приводом quattro оснащены интеллектуальной технологией, которая делает Ваш Audi Q5 эффективным, динамичным и надежным, сохраняя столь нужное тяговое усилие. Если в полном приводе quattro в данный момент нет нужды, он выключается, помогая водителю экономить топливо. Разумеется, полный привод quattro всегда остается доступным. Если дорожная обстановка требует его использования, он всегда готов к работе. Он сбалансированно распределяет крутящий момент в зависимости от ситуации на дороге.

В представленных вариантах комплектации речь идет в том числе о дополнительном оборудовании, поставляемом за отдельную плату. Более подробную информацию о стандартной комплектации и дополнительном оборудовании Вы можете получить на сайте [www.audi.com](http://www.audi.com) или у официального дилера Audi Вашего региона. Данные о расходе топлива и выбросах CO<sub>2</sub> приведены на странице 52.



## Сглаживает почти все. Кроме восторга

Опциональная адаптивная пневматическая подвеска адаптирует амортизационные свойства каждого колеса под конкретные условия. В зависимости от дороги, индивидуального стиля вождения и выбранного режима Audi drive select. С высокой точностью и за несколько миллисекунд. Благодаря изменяемому дорожному просвету легко преодолевается любая неровность. Также регулировка амортизаторов постоянно компенсирует дополнительный вес. С помощью кнопки в багажном отделении высоту кузова можно уменьшить на 55 мм, чтобы сделать погрузку более комфортной. Кроме того, с помощью Audi drive select можно изменить характер автомобиля: сделать его более эффективным, комфортным и динамичным, сохранив при этом его индивидуальность.



В представленных вариантах комплектации речь идет в том числе о дополнительном оборудовании, поставляемом за отдельную плату. Более подробную информацию о стандартной комплектации и дополнительном оборудовании Вы можете получить на сайте [www.audi.com](http://www.audi.com) или у официального дилера Audi Вашего региона. Данные о расходе топлива и выбросах CO<sub>2</sub> приведены на странице 52.





## Не жалеет сил, но помогает сберечь топливо

Двигатели TFSI и TDI делают новый Audi Q5 эффективным и ощутимо мощным. Четырехцилиндровые двигатели впечатляют повышенной производительностью. Опциональный полный привод quattro улучшает управляемость при рулении и ускорении. А система start-stop, новинка для Audi Q5, обеспечивает большую эффективность. Двигатель выключается уже при движении накатом. Это помогает сократить расход топлива, не снижая производительности.

В представленных вариантах комплектации речь идет в том числе о дополнительном оборудовании, поставляемом за отдельную плату. Более подробную информацию о стандартной комплектации и дополнительном оборудовании Вы можете получить на сайте [www.audi.com](http://www.audi.com) или у официального дилера Audi Вашего региона. Данные о расходе топлива и выбросах CO<sub>2</sub> приведены на странице 52.





## Вы всегда находитесь в центре внимания. Даже когда просто сидите в автомобиле

Салон нового Audi Q5 ориентирован на водителя. Удлиненная колесная база обеспечивает широкие возможности для индивидуальности. Множество деталей доступны на Ваш выбор, будь то высококачественные материалы, такие как кожа Feinparra, выразительные оттенки цвета или подсветка. Салон впечатляет своей элегантностью и особой атмосферой, например звукоизолирующим остеклением, которое входит в стандартную комплектацию, или опциональными спортивными сиденьями с функцией массажа. Каждый элемент в первую очередь заботится об удобстве водителя.

В представленных вариантах комплектации речь идет в том числе о дополнительном оборудовании, поставляемом за отдельную плату. Более подробную информацию о стандартной комплектации и дополнительном оборудовании Вы можете получить на сайте [www.audi.com](http://www.audi.com) или у официального дилера Audi Вашего региона. Данные о расходе топлива и выбросах CO<sub>2</sub> приведены на странице 52.





## Подчеркивает значительность. Каждой деталью

Новый Audi Q5 производит впечатление своей удлиненной колесной базой, простором и практичными опциями для перевозки багажа. Сдвижная шторка багажного отделения уже в стандартной комплектации и опциональный двусторонний мат позволяют приспособить багажник под индивидуальные потребности. С помощью механизма дистанционной разблокировки спинки задних сидений можно сложить, за счет чего багажник увеличится более чем в два раза. Опциональный сенсорный механизм открывания крышки багажника облегчит процесс погрузки. Если у Вас заняты руки, крышку багажного отделения можно открыть движением ноги. Так Вы сможете легко погрузить даже тяжелые чемоданы.

В представленных вариантах комплектации речь идет в том числе о дополнительном оборудовании, поставляемом за отдельную плату. Более подробную информацию о стандартной комплектации и дополнительном оборудовании Вы можете получить на сайте [www.audi.com](http://www.audi.com) или у официального дилера Audi Вашего региона. Данные о расходе топлива и выбросах CO<sub>2</sub> приведены на странице 52.



# ГОТОВ ВОСХИЩАТЬСЯ

Восхищение — самая мощная движущая сила. Только оно вы  
Откройте для себя новый Audi Q5

зывает желание идти неизведанными путями.

В представленных вариантах комплектации речь идет в том числе о дополнительном оборудовании, поставляемом за отдельную плату.  
Более подробную информацию о стандартной комплектации и дополнительном оборудовании Вы можете получить на сайте [www.audi.com](http://www.audi.com) или у официального дилера Audi Вашего региона.  
Данные о расходе топлива и выбросах CO<sub>2</sub> приведены на странице 52.



## Подает знаки.

## И помогает водителю их увидеть

Многочисленные ассистирующие системы <sup>1</sup> делают каждую поездку на Audi Q5 еще более комфортной. Опциональная система распознавания дорожных знаков на базе камеры помогает не упустить из виду ни одного указателя. По желанию адаптивный круиз-контроль (ACC) с автоматическим регулированием дистанции и функцией Stop&Go позволит поддерживать безопасное расстояние до впереди идущего автомобиля, а ассистент аварийного маневрирования поможет водителю избежать столкновений. Опциональный парковочный автопилот облегчит процесс парковки, а система предупреждения при открывании двери подаст предупредительный сигнал при выходе из автомобиля. Ведь безопасность не заканчивается даже тогда, когда Вы выходите из своего Audi.

В представленных вариантах комплектации речь идет в том числе о дополнительном оборудовании, поставляемом за отдельную плату. Более подробную информацию о стандартной комплектации и дополнительном оборудовании Вы можете получить на сайте [www.audi.com](http://www.audi.com) или у официального дилера Audi Вашего региона. Данные о расходе топлива и выбросах CO<sub>2</sub> приведены на странице 52.

<sup>1</sup> Обратите внимание: ни одна система не отменяет законов физики. Системы могут оказывать поддержку водителю, но не снимают с водителя обязанности сохранять ответственность и внимательность при движении.







## Легко пользоваться. Трудно оторваться

Большой, тонкий 8,3-дюймовый цветной дисплей с опциональной навигационной системой MMI Navigation plus покоряет своей наглядностью и простотой управления. Одно движение руки — и Вы получите всю актуальную информацию. Навигация, радио, телефон или комплекс решений Audi connect<sup>1</sup> — меньше кнопок, больше функций. Быстрый, интуитивный, по заказу дополняемый панелью MMI touch. Управляйте всем с помощью слов и жестов. Опциональный Audi smartphone interface<sup>2,3</sup> интегрирует избранные данные мобильного телефона в Ваш Audi и сделает дисплей автомобиля экраном смартфона.



В представленных вариантах комплектации речь идет в том числе о дополнительном оборудовании, поставляемом за отдельную плату. Более подробную информацию о стандартной комплектации и дополнительном оборудовании Вы можете получить на сайте [www.audi.com](http://www.audi.com) или у официального дилера Audi Вашего региона. Данные о расходе топлива и выбросах CO<sub>2</sub> приведены на странице 52. <sup>1</sup> Правовую информацию и инструкции по использованию Вы найдете на странице 55. <sup>2</sup> Информацию о совместимых медиаплеерах можно получить у официальных дилеров Audi Вашего региона или на сайте [www.audi.com/mp3](http://www.audi.com/mp3). <sup>3</sup> Информацию о доступности в Вашей стране можно получить у официального дилера Audi Вашего региона.



## Все под контролем. В нужный момент

С помощью опциональной виртуальной приборной панели Audi virtual cockpit прогресс становится заметным. Полностью цифровая приборная панель, оснащенная 12,3-дюймовым дисплеем с высоким разрешением, отображает большое количество важной для водителя информации. Скорость, навигация или коммуникация — Вы можете выбрать любой вариант отображения. И будущее будет у Вас перед глазами.

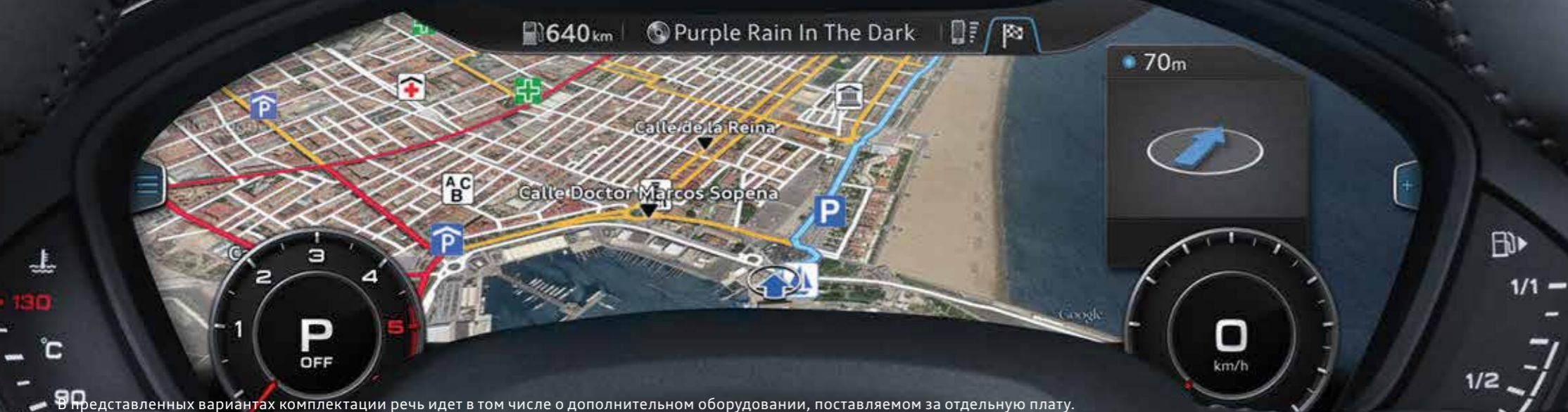

В представленных вариантах комплектации речь идет в том числе о дополнительном оборудовании, поставляемом за отдельную плату. Более подробную информацию о стандартной комплектации и дополнительном оборудовании Вы можете получить на сайте [www.audi.com](http://www.audi.com) или у официального дилера Audi Вашего региона. Данные о расходе топлива и выбросах CO<sub>2</sub> приведены на странице 52.

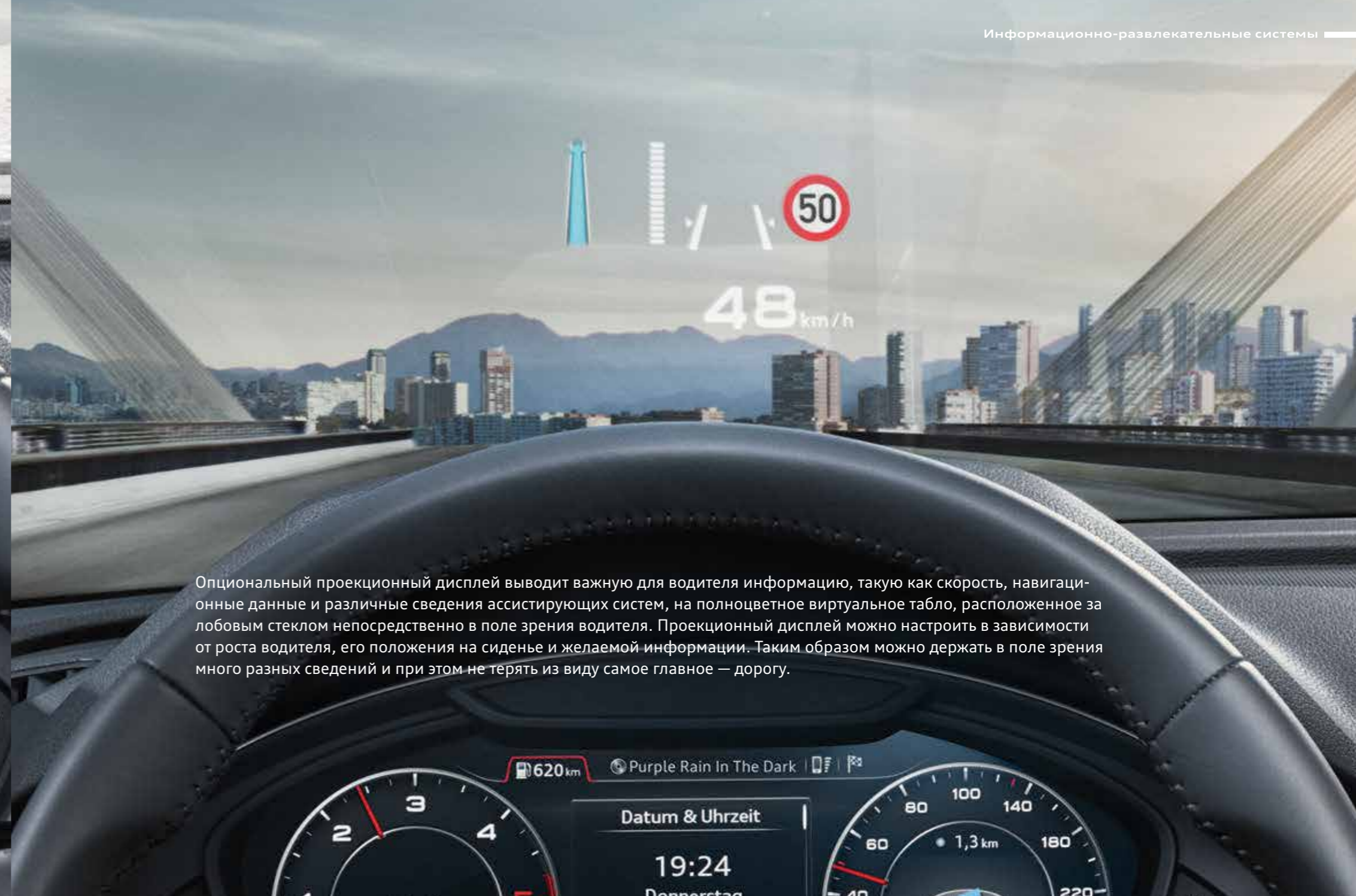

Опциональный проекционный дисплей выводит важную для водителя информацию, такую как скорость, навигационные данные и различные сведения ассистирующих систем, на полноцветное виртуальное табло, расположенное за лобовым стеклом непосредственно в поле зрения водителя. Проекционный дисплей можно настроить в зависимости от роста водителя, его положения на сиденье и желаемой информации. Таким образом можно держать в поле зрения много разных сведений и при этом не терять из виду самое главное — дорогу.





## Открывать для себя мир вместе с комплексом решений Audi connect, оставаясь при этом на месте

С помощью опциональных сервисов Audi connect<sup>1</sup> можно составить представление о месте назначения уже во время поездки благодаря интеллектуальной интеграции Google Earth™<sup>2</sup> и Google Street View™<sup>2</sup>. Вы можете просматривать по дороге новости и электронную почту, договариваться с дилером Audi Вашего региона о визите на сервис или активировать автономную систему отопления до посадки в автомобиль — комплекс решений Audi connect позволяет Вам подключаться к автомобилю в любое время и в любом месте. Даже в случае аварии можно вызвать помощь одной кнопкой и продолжить поездку как можно скорее.

В представленных вариантах комплектации речь идет в том числе о дополнительном оборудовании, поставляемом за отдельную плату. Подробную информацию о стандартной комплектации и дополнительном оборудовании можно получить на сайте [www.audi.com](http://www.audi.com) или у официального дилера Audi Вашего региона. Данные о расходе топлива и выбросах CO<sub>2</sub> приведены на странице 52.  
<sup>1</sup> Правовую информацию и инструкции по использованию Вы найдете на странице 55. <sup>2</sup> Наименование Google и логотип Google являются зарегистрированными знаками корпорации Google Inc.





## Доставит водителя куда угодно. Даже в новые миры звука и света

С помощью опционального пакета дополнительного освещения салон Вашего автомобиля предстанет в особом свете. Подсвечиваются даже декоративные накладки панели приборов. Выберите цвет на Ваш вкус. По желанию аудиосистема Bang & Olufsen Sound System создаст в Вашем салоне атмосферу концертного зала. 19 колонок гарантируют неповторимое объемное звучание и восторг всех пассажиров.



## ГОТОВ КО ВСЕМУ

Город, сельская местность, лесные дороги, улицы, повороты, автомагистрали, выходные, семья, отпуск, пляж — жизнь так разнообразна. Наслаждайтесь ею благодаря новому Audi Q5.

В представленных вариантах комплектации речь идет в том числе о дополнительном оборудовании, поставляемом за отдельную плату. Более подробную информацию о стандартной комплектации и дополнительном оборудовании Вы можете получить на сайте [www.audi.com](http://www.audi.com) или у официального дилера Audi Вашего региона. Данные о расходе топлива и выбросах CO<sub>2</sub> приведены на странице 52.



# Изысканнее

благодаря комплектации Q5 design и дизайн-пакету Audi design selection

Audi Q5 предоставляет множество возможностей для реализации самых смелых творческих идей. Например, с помощью элементов комплектации Q5 design вы сможете расставить яркие акценты, которые подчеркнут Вашу индивидуальность. Сделайте этот неординарный автомобиль еще более неординарным. Вам поможет пакет отделки салона Audi design selection, предлагающий эстетически привлекательные сочетания особых материалов и расцветок. Вы можете по своему желанию комбинировать изысканные декоративные вставки с обивкой сидений из лучших сортов кожи с эффектной контрастной строчкой.

**Дизайн-пакет Audi design selection:** элементы отделки салона из искусственной кожи серого цвета (rock grey) с контрастной строчкой серого цвета (granite grey)



**Дизайн-пакет Audi design selection:** среди прочего, обивка сидений кожей Feinnappa серого цвета (rock grey) с контрастной строчкой и кантом серого цвета (granite grey), многофункциональный кожаный руль, дизайн «3 спицы», с расширенным набором функций и хромированными элементами, декоративные вставки — ясень серо-коричневого цвета. И многое другое на сайте [www.audi.com](http://www.audi.com)

**Комплектация Q5 design:** среди прочего, с легкосплавными дисками контрастного серого цвета, дизайн «5 спиц V», частично полированными<sup>1</sup>, нижняя часть бамперов и накладки колесных арок матового серого цвета (Structure Grey), противоподкатная защита и диффузор матового серебристого цвета (Selenite Silver), остальные элементы отделки — в салоне

В представленных вариантах комплектации речь идет в том числе о дополнительном оборудовании, поставляемом за отдельную плату. Более подробную информацию о стандартной комплектации и дополнительном оборудовании Вы можете получить на сайте [www.audi.com](http://www.audi.com) или у официального дилера Audi Вашего региона. Данные о расходе топлива и выбросах CO<sub>2</sub> приведены на странице 52. <sup>1</sup> Обратите внимание на особенности эксплуатации колесных дисков, приведенные на стр. 52.



# Спортивнее

благодаря комплектации Q5 sport и спортивному пакету S line

С помощью комплектации Q5 sport Вы сможете подчеркнуть свою спортивную сторону. Динамичность Вашего Audi Q5 дополнительно акцентируют впечатляющие детали. Еще больше ярких акцентов в салоне поможет расставить спортивный пакет S line, усиливающий спортивный характер автомобиля.



**Спортивный пакет S line:** среди прочего, спортивные передние сиденья с тиснением S, комбинированная обивка сидений материалом Alcantara Freqenz/кожей черного цвета, многофункциональный спортивный кожаный руль S line, дизайн «3 спицы», с расширенным набором функций и хромированными элементами, декоративные вставки — матовый aluminium, педали и площадка для левой ноги водителя из нержавеющей стали. И многое другое на сайте [www.audi.com](http://www.audi.com)

**Спортивный пакет S line:** легкосплавные диски, дизайн «5 двойных спиц Star» (S-дизайн), частично полированные <sup>1</sup>



**Комплектация Q5 sport:** среди прочего, легкосплавные диски, дизайн «5 спиц Dynamic», частично полированные <sup>1</sup>, бамперы и накладки колесных арок в цвет кузова, решетка радиатора матового серого цвета (Twilight Grey) с матовыми серебристыми (Aluminium Silver) ламелями, остальные элементы отделки — в салоне

В представленных вариантах комплектации речь идет в том числе о дополнительном оборудовании, поставляемом за отдельную плату. Более подробную информацию о стандартной комплектации и дополнительном оборудовании Вы можете получить на сайте [www.audi.com](http://www.audi.com) или у официального дилера Audi Вашего региона. Данные о расходе топлива и выбросах CO<sub>2</sub> приведены на странице 52. <sup>1</sup> Обратите внимание на особенности эксплуатации колесных дисков, приведенные на стр. 52.



# Ярче

благодаря пакету внешней отделки S line

Вы не просто подчеркнете, а усилите спортивный характер вашего Audi Q5. Пакет внешней отделки S line поражает с первого взгляда. Спортивные детали делают впечатляющий силуэт этого автомобиля еще более уникальным и расставляют эффектные акценты.

Декоративные накладки на пороги передних дверей с алюминиевыми вставками, надписью «S» и подсветкой



Вставка диффузора в цвет кузова, декоративная накладка диффузора матового серебристого цвета (Aluminium Silver)



Решетка радиатора матового серого цвета (Twilight Grey) с матовыми серебристыми (Aluminium Silver) ламелями. И многое другое на сайте [www.audi.com](http://www.audi.com)



**Пакет внешней отделки S line:** среди прочего, передний и задний бамперы, решетки боковых воздухозаборников, спойлер крыши и диффузор в ярком спортивном дизайне, боковые накладки на пороги в цвет кузова, декоративные накладки на пороги передних дверей с алюминиевыми вставками, надписью «S» и подсветкой, эмблема S line на передних крыльях

В представленных вариантах комплектации речь идет в том числе о дополнительном оборудовании, поставляемом за отдельную плату. Более подробную информацию о стандартной комплектации и дополнительном оборудовании Вы можете получить на сайте [www.audi.com](http://www.audi.com) или у официального дилера Audi Вашего региона. Данные о расходе топлива и выбросах CO<sub>2</sub> приведены на странице 52.



## Великолепный вид

Выберите цвет, идеально соответствующий Вашему характеру. При этом Вы можете быть уверены в великолепном качестве покрытия, ведь Ваш автомобиль не просто окрашен, он окрашен четырежды. Чтобы обеспечить не только блистательный внешний вид, но и защиту Вашего Audi от неблагоприятных погодных условий и естественного износа. На весь срок эксплуатации Вашего автомобиля.

Черный, металлик  
(Mythos Black)

Серый, металлик  
(Manhattan Grey)

Зеленый, металлик  
(Azores Green)

Коричневый, металлик  
(Java Brown)

Синий, металлик  
(Utopia Blue)

Красный, металлик  
(Mathador Red)

Серебристый, металлик  
(Floret Silver)

Серый, перламутр  
(Daytona Grey)

В представленных вариантах комплектации речь идет в том числе о дополнительном оборудовании, поставляемом за отдельную плату. Более подробную информацию о стандартной комплектации и дополнительном оборудовании Вы можете получить на сайте [www.audi.com](http://www.audi.com) или у официального дилера Audi Вашего региона. Данные о расходе топлива и выбросах CO<sub>2</sub> приведены на странице 52.



## Блестящий выход

С помощью дисков Audi Вы можете подчеркнуть свой индивидуальный стиль и характер Вашего Audi Q5. Выберите свой любимый дизайн, чтобы ярко заявить о себе. Для уверенности на дороге: диски Audi подвергаются особым испытаниям, тщательно проверены и представляют собой продукцию наивысшего качества.



19-дюймовые легкосплавные диски, дизайн «5 спиц Dynamic», частично полированные <sup>1</sup>



18-дюймовые легкосплавные диски, дизайн «5 двойных спиц Dynamic»



20-дюймовые легкосплавные диски Audi Sport, дизайн «5 рукавов Turbine», с имитацией магния, полированные <sup>1, 2</sup>



20-дюймовые легкосплавные диски, дизайн «5 рукавов Offroad», с матовым покрытием titan, полированные <sup>1</sup>



19-дюймовые легкосплавные диски, дизайн «5 двойных спиц Star» (S-дизайн), частично полированные <sup>1</sup>



20-дюймовые легкосплавные диски Audi Sport, дизайн «10 спиц Y» <sup>2</sup>



19-дюймовые легкосплавные диски, дизайн «5 спиц V», контрастного серого цвета, частично полированные <sup>1</sup>

В представленных вариантах комплектации речь идет в том числе о дополнительном оборудовании, поставляемом за отдельную плату. Более подробную информацию о стандартной комплектации и дополнительном оборудовании Вы можете получить на сайте [www.audi.com](http://www.audi.com) или у официального дилера Audi Вашего региона. Данные о расходе топлива и выбросах CO<sub>2</sub> приведены на странице 52. <sup>1</sup> Обратите внимание на особенности эксплуатации колесных дисков, приведенные на стр. 52. <sup>2</sup> Предложение компании quattro GmbH.



Спортивное сиденье с обивкой материалом Alcantara Frequenz/кожей черного цвета с контрастной строчкой серого цвета (rock grey) (только в сочетании со спортивным пакетом S line)



## Качественнее

благодаря отделке тканью и кожей

В Вашем Audi Вы занимаете особое место. На сиденьях переднего и заднего рядов Вы можете ощутить эксклюзивный комфорт благодаря высококачественным материалам и первоклассной выделке. И неважно, какую обивку сидений Вы выберете — Ваше решение всегда будет верным.

В представленных вариантах комплектации речь идет в том числе о дополнительном оборудовании, поставляемом за отдельную плату. Более подробную информацию о стандартной комплектации и дополнительном оборудовании Вы можете получить на сайте [www.audi.com](http://www.audi.com) или у официального дилера Audi Вашего региона.

Спортивное переднее сиденье с обивкой кожей Feinnappa бежевого цвета (atlas beige) с контрастной строчкой и кантом серого цвета (granite grey) (только в сочетании с пакетом design selection)



Материал Alcantara Frequenz/кожа черного цвета с контрастной строчкой серого цвета (rock grey)

Кожа/искусственная кожа бежевого цвета (atlas beige)

Кожа/искусственная кожа, перфорированная, черного цвета

Ткань Суполум черного цвета

Материал Alcantara/кожа с контрастной строчкой серого цвета (rock grey)

Кожа Feinnappa серого цвета (rotor grey) с ромбовидной прострочкой антрацитового цвета

Кожа Feinnappa коричневого цвета (criollo brown) с контрастной строчкой и кантом серого цвета (granite grey) (пакет design selection)



## Утонченнее

благодаря декоративным вставкам

Создание эксклюзивной атмосферы — вопрос стиля. Вашего стиля. Который вы можете совершенствовать вплоть до мельчайших деталей. Расставьте заметные акценты с помощью высококлассных декоративных вставок Audi. Почувствуйте очарование изысканных материалов: создавайте индивидуальные комбинации из ценных пород дерева, рояльного лака или вставок с покрытием aluminium в соответствии с Вашим личным вкусом.

Aluminium  
Rhombus

Aluminium Tangente  
серебристого цвета

Ясень  
серо-коричневого цвета



# Неповторимы, как Ваша жизнь

Оригинальные аксессуары Audi помогут вам сделать Ваш Audi Q5 еще более привлекательным. Вы каждый день будете убеждаться в их высоком качестве. Используйте преимущества оригинальных аксессуаров Audi, которые идеально подходят Вашему автомобилю и покоряют великолепным дизайном и функциональностью.



Дополнительную информацию можно получить на сайте [www.audi.com](http://www.audi.com) и у официальных дилеров Audi Вашего региона.



**Легкосплавные диски**, дизайн «5 рукавов Falx», черные матовые, полированные <sup>1</sup>. Размер 8 J x 20. Также на фотографии: корпус внешних зеркал из материала carbon и багажный бокс <sup>2</sup> (360л) с черным (Brilliant Black) блестящим покрытием и хромированными кольцами Audi

**Зимние легкосплавные диски**, дизайн «10 спиц Vox», черные глянцевые. Размер 8 J x 20. Возможна окраска в серебристый цвет (Brilliant Silver)



**Ремень безопасности для собак**, высокопрочный, с мягкой подкладкой, в наличии разные размеры. Также на фотографии: коврик с контрастной строчкой красного цвета и логотипом Audi

**Детские сиденья**, различные варианты для маленьких пассажиров весом до 36 кг (от 0 до 12 лет)



В представленных вариантах комплектации речь идет в том числе о дополнительном оборудовании, поставляемом за отдельную плату. Более подробную информацию о стандартной комплектации и дополнительном оборудовании Вы можете получить на сайте [www.audi.com](http://www.audi.com) или у официального дилера Audi Вашего региона. Данные о расходе топлива и выбросах CO<sub>2</sub> приведены на странице 52. <sup>1</sup> Глянцевые, полированные или частично полированные легкосплавные диски нельзя использовать зимой. Поверхность диска согласно характеристикам производителя не обладает достаточной антикоррозийной устойчивостью и под воздействием противогололедных или иных химических реагентов может быть повреждена без возможности восстановления. <sup>2</sup> Рекомендуем использовать либо вместе с базовым креплением для несущих элементов багажника крыши, доступным в рамках стандартной комплектации, либо с приобретаемым отдельно из ассортимента оригинальных аксессуаров Audi.



# Audi Q5. Еще больше информации онлайн

Откройте для себя мир нового Audi Q5. Больше информации, больше индивидуальности и больше эксклюзивности. Теперь — на сайте [www.audi.com](http://www.audi.com).



Отсканируйте с помощью смартфона или планшета этот QR-код и откройте для себя мир Audi Q5. Стоимость соединения — согласно тарифу оператора мобильной связи.





Модель	Audi Q5 2.0 TFSI quattro 185 кВт (252 л. с.) <sup>10</sup>	Audi Q5 2.0 TDI quattro 140 кВт (190 л. с.)
Тип двигателя	Рядный 4-цилиндровый бензиновый двигатель с непосредственным впрыском топлива и системой Audi valvelift system	Рядный 4-цилиндровый дизельный двигатель с системой впрыска Common Rail и турбонаддувом
Рабочий объем, см³ (кол-во клапанов на цилиндр)	1984 (4)	1968 (4)
Макс. мощность <sup>1</sup> , л. с. при об/мин	252/5000–6000	190/3800–4200
Макс. крутящий момент, Н·м при об/мин	370/1600–4500	400/1750–3000
Трансмиссия		
Тип привода	Постоянный полный привод quattro	Постоянный полный привод quattro
Коробка передач	7-ступенчатая S tronic	7-ступенчатая S tronic
Масса и объем		
Снаряженная масса <sup>2</sup> , кг	1795	1845
Разрешенная полная масса, кг	2400	2440
Разрешенная нагрузка на крышу/на фаркоп, кг	75/100	75/100
Разрешенная масса буксируемого прицепа <sup>3</sup> , кг без тормозов при уклоне 12 <span> </span> % при уклоне 8 <span> </span> %	750 2400 2400	750 2400 2400
Объем топливного бака, л	70	65/бак AdBlue: 12
Динамические характеристики и расход топлива <sup>4</sup>		
Максимальная скорость, км/ч	237	218
Время разгона 0–100 км/ч, с	6,3	7,9
Вид топлива	Бензин с октановым числом не ниже 95 <sup>7</sup>	Дизельное топливо без содержания серы <sup>8</sup>
Расход топлива <sup>4,5,6</sup> , л/100 км городской цикл загородный цикл комбинированный цикл	8,6–8,3 6,3–5,9 7,1–6,8	5,5–5,3 5,0–4,7 5,2–4,9
Выбросы CO₂ <sup>4,5,6</sup> , г/км комбинированный цикл	162–154	136–129
Экологический стандарт	Евро-6	Евро-6

Пояснения с <sup>1</sup> по <sup>10</sup> приведены на этой странице.

#### Пояснения

<sup>1</sup> Указанное значение было рассчитано по предписанной технологии (согласно Правилу ЕЭК ООН R85 в действующей редакции).

<sup>2</sup> Снаряженная масса автомобиля учитывает вес водителя (75 кг) и заполненного на 90 % топливного бака, рассчитывается согласно Регламенту ЕС 1230/2012 в действующей редакции. После установки дополнительного оборудования снаряженная масса автомобиля и коэффициент аэродинамического сопротивления могут увеличиться, а грузоподъемность и максимальная скорость соответственно уменьшиться.

<sup>3</sup> С увеличением высоты над уровнем моря неизбежно снижается мощность двигателя. На каждую 1000 м вы­соты из разрешенной массы автопоезда (разрешенная масса прицепа + разрешенная полная масса автомо­биля) необходимо вычесть 10 %. Значение разрешенной массы буксируемого прицепа действительно при использовании тягово-сцепного устройства, установленного заводом-изготовителем. В случае коммерческой эксплуатации автомобиля с ТСУ при определенных условиях может потребоваться контрольный прибор ЕС.

<sup>4</sup> Данные о расходе топлива и выбросах CO₂ зависят от используемых шин/дисков.

<sup>5</sup> Указанные значения были рассчитаны по предписанной технологии. Данные не относятся к отдельно взятому автомобилю и не являются частью коммерческого предложения. Они служат исключительно для сравнения различных моделей.

<sup>6</sup> Расход топлива и выбросы CO₂ конкретного автомобиля зависят не только от эффективности использования топлива, но и от манеры вождения и других не имеющих отношения к технике факторов. Газ CO₂ вызывает в атмосфере парниковый эффект и способствует потеплению климата на планете.

<sup>7</sup> Рекомендуется использовать неэтилированный бензин с октановым числом не ниже 95 без содержания серы в соответствии с нормой DIN EN 228. При его отсутствии допускается использовать неэтилированный бензин с октановым числом 91 с низким содержанием серы согласно DIN EN 228, при этом наблюдается не­которое снижение мощности. Допускается использование неэтилированного бензина с октановым числом 95 с максимальной долей этанола 10 % (E10). Данные о расходе топлива приведены для бензина с октановым числом 95 согласно стандарту 692/2008/ЕС.

<sup>8</sup> Рекомендуется использовать дизельное топливо без содержания серы в соответствии со стандартом DIN EN 590. При отсутствии указанного топлива допускается использовать дизельное топливо, соответствующее стандарту DIN EN 590.

<sup>9</sup> Обратите внимание на особенности эксплуатации колесных дисков, приведенные на этой странице.

<sup>10</sup> Для Российской Федерации — 183 кВт (249 л. с.).

#### Важное указание

**Особенности колесных дисков:** глянцевые, полированные и частично полированные диски не рекомендуется использовать при низких температурах и в зимних дорожных условиях. Поверхность диска, согласно данным производителя, не обладает достаточной антикоррозийной устойчивостью и под воздействием противоголо­ледных или иных химических реагентов может быть повреждена без возможности восстановления.

#### Классификация параметров шин

В таблице приведена классификация шин различного размера для Audi Q5 по топливной эффективности, сцеплению на мокрой поверхности и уровню шума при качении.

	Размерность шин	Класс топливной эффективности	Класс сцепления на мокрой поверхности	Уровень шума при качении	
Летние шины	235/55 R 17	C	A	70	
	235/60 R 18	C	A	71	
	235/55 R 19	C	A	70	
Зимние шины	235/65 R 17	C–E	B–C	72	
	235/55 R 19	E	C	69	
	255/45 R 20	C–E	C	73	

Заказ одной шины невозможен. Информацию об ассортименте шин, предлагаемых в Вашей стране, можно получить у официальных дилеров Audi Вашего региона.

Комплектация Audi Q5 на фото (стр. 4–33):
Окраска кузова: синий, перламутр (Navarra Blue)

Диски: легкосплавные диски, дизайн «5 сегментированных спиц», контрастного серого цвета, частично поли­рованные <sup>9</sup>

Сиденья/обивка сидений: спортивные передние сиденья с комбинированной обивкой материалом Alcantara/кожей серого цвета (rock grey) с контрастной строчкой серого цвета (granite grey)

Декоративные вставки: Aluminium Rhombus

Прочие элементы комплектации: Q5 design, дизайн-пакет Audi design selection, Q5 sport, спортивный пакет S line, пакет внешней отделки S line



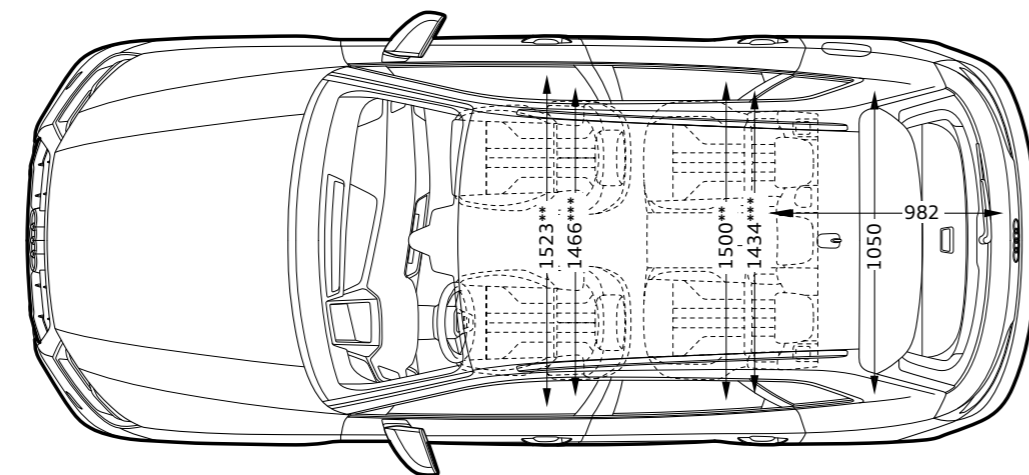
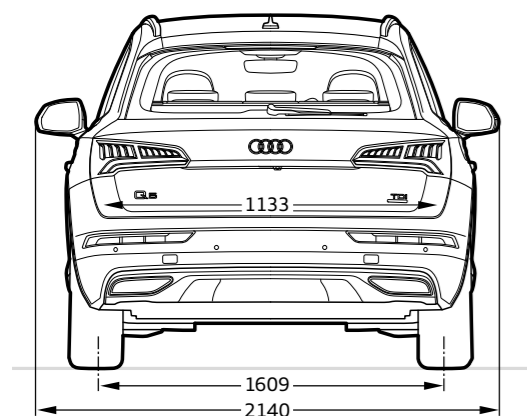
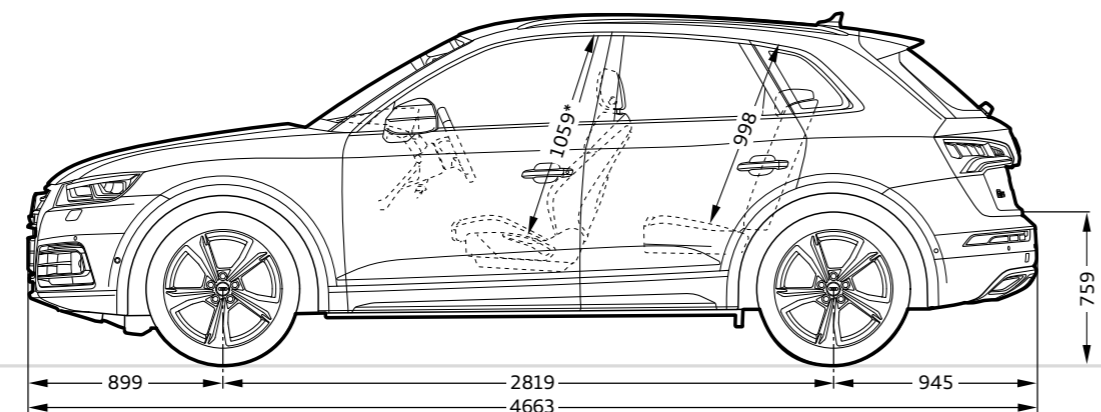
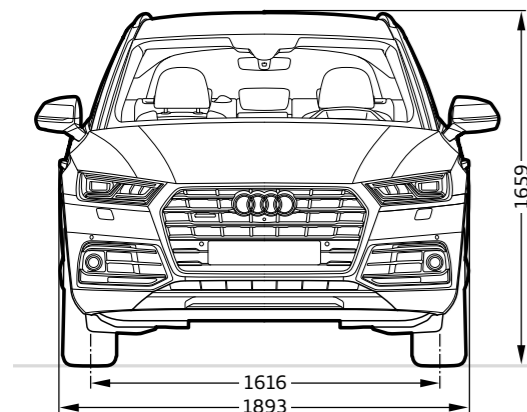

Данные указаны в мм.

Габариты приведены для снаряженной массы автомобиля. Объем багажного отделения <sup>1</sup>: 550/610/1550 л (второй показатель: с опциональными сдвижными задними сиденьями, максимально выдвинутыми вперед; третий показатель: при откинутой спинке задних сидений и загрузке до полки багажного отделения). Диаметр разворота: примерно 11,7 м.

\* Максимальная высота от подушки сиденья до потолка. \*\* Ширина на уровне локтей. \*\*\* Ширина на уровне плеч.

<sup>1</sup> Технические характеристики приведены для базовой модели без специфических требований для отдельных рынков сбыта и без дополнительного оборудования.

<sup>2</sup> Информацию о совместимости мобильных телефонов можно получить у официальных дилеров Audi Вашего региона или на сайте [www.audi.com/bluetooth](http://www.audi.com/bluetooth).

#### Правовая информация о пользовании сервисами Audi connect

Пользование сервисами Audi connect возможно только при наличии навигационной системы. Предоставление сервисов Audi connect осуществляется AUDI AG. Соединение для пользования сервисами Audi connect осуществляется благодаря установленной в автомобиле SIM-карте через оператора мобильной связи. Расходы за передачу данных входят в цены за услуги Audi connect. Плата за пользование точкой доступа WLAN не включена. Соединение через точку доступа WLAN может осуществляться по тарифам выбранного оператора сотовой связи. Информация о тарифах и подключении размещена на сайте [www.my.audi.com](http://www.my.audi.com).

В качестве альтернативы для передачи данных может быть использована внешняя SIM-карта, вставляемая в специальный слот. В комплекте с опциональным Audi phone box для пользования интегрированной автоматической функцией телефона может использоваться смартфон с поддержкой Bluetooth и профилем remote SIM Access Profile (rSAP) <sup>2</sup>. При использовании внешней SIM-карты в кардридере или интерфейса rSAP все соединения, как для сервисов Audi connect, так и для точки доступа WLAN, осуществляются через эту внешнюю SIM-карту. Расчет возникающих расходов происходит в этом случае исключительно через внешнюю SIM-карту. В ряде стран доступ к услугам комплекса решений Audi Connect ограничен. Минимальный срок предоставления услуг Audi connect — один год с момента передачи автомобиля покупателю. Через 24 месяца после передачи автомобиля покупателю срок предоставления услуг Audi connect бесплатно продлевается на следующие 12 месяцев.

В случае отказа от продления Вам необходимо обратиться по следующему адресу в письменной форме:

AUDI AG

Служба клиентской поддержки в Германии

D-85045 Ingolstadt

Электронная почта: [kundenbetreuung@audi.de](mailto:kundenbetreuung@audi.de)

Тел.: +49 800 28347378423

Информацию о дополнительных возможностях продления срока действия сервисов Audi connect Вы можете получить у официального дилера Audi Вашего региона. Audi Connect обеспечивает, в зависимости от модели автомобиля, доступ к Google и Twitter. Постоянная доступность этих сетей не гарантируется и находится в зоне ответственности Google и Twitter. Более подробную информацию о сервисах Audi connect Вы можете найти на сайте [www.audi.com/connect](http://www.audi.com/connect) или получить у официального дилера Audi Вашего региона; для получения информации о тарифах обратитесь к Вашему провайдеру мобильной связи.

#### Правовая информация о сервисе вызова службы спасения и технической поддержки, предоставляемого системой Audi connect

Пользование сервисами осуществляется с помощью установленной в автомобиле SIM-карты. Расходы за телефонную связь и соединения в сети передачи данных входят в цены за услуги. Сервисы, предоставляемые Audi, действуют только в пределах зоны покрытия мобильной сети оператора, выбранного Audi. Такие сервисы Audi connect, как вызов службы спасения, онлайн-звонок в случае поломки и онлайн-запись на обслуживание в сервисных центрах Audi, предоставляются в течение 10 лет после передачи автомобиля покупателю в следующих странах: Бельгия, Болгария, Германия, Финляндия, Франция, Гибралтар, Греция, Великобритания, Италия, Ирландия, Лихтенштейн, Литва, Мальта, Монако, Нидерланды, Норвегия, Австрия, Польша, Португалия, Румыния, Швеция, Швейцария, Испания, Венгрия. Для получения информации о сроках подключения сервисов в других европейских странах и наличии дополнительного оборудования обращайтесь к официальным дилерам Audi Вашего региона.

#### Общая правовая информация о сервисах вызова службы спасения и технической поддержки Audi connect и комплекса решений Audi connect

Нарушения в работе сервисов могут быть вызваны обстоятельствами непреодолимой силы и распоряжениями государственных органов, а также проведением технических и прочих мероприятий на оборудовании AUDI AG, поставщиков или операторов сети для обеспечения его надлежащего функционирования (например, техническое обслуживание, ремонт, системное обновление программного обеспечения, дооснащение). AUDI AG приложит все разумные усилия для того, чтобы незамедлительно устранить подобные нарушения или способствовать их устранению.



**AUDI AG**

Auto-Union-Straße 1  
85045 Ingolstadt  
www.audi.com  
Действует с октября  
2016 года

Отпечатано  
в Германии  
633/1153.59.75

Представленные в настоящем каталоге модели, варианты комплектации, а также дополнительные услуги могут быть доступны не во всех странах. На некоторых иллюстрациях присутствует оборудование, которое устанавливается за дополнительную плату. Сведения о комплектации, внешнем виде, мощности, размерах и массе, потреблении топлива и эксплуатационных расходах приведены по состоянию на момент подготовки каталога к печати. Компания не несет ответственности за возможные ошибки и опечатки в тексте, а также расхождения относительно цвета и формы автомобилей, изображенных на иллюстрациях. Возможны изменения. Перепечатка (в том числе и выборочная) допускается только с письменного согласия компании AUDI AG.

Бумага для данного каталога изготовлена из целлюлозы, отбеленной без применения хлора.

